

# Armarios de regulación de gas MPB

## Armario A-150: Caudal 150 m<sup>3</sup>/h

### Características Principales

- Caudal: 150 m<sup>3</sup>/h.
- Presión de entrada: 0,4 a 5 bar.
- Presión de salida: 55, 100, 300 mbar.

### Componentes

- Conexión de entrada: Tubo acero al carbono DN2440 de 1 1/2" con toma Peterson 1/4"
- Válvula de entrada PN5 recta M x M 1 1/2"
- Filtro de gas A-150
- Regulador MADAS FRG/2MBZ 1 1/2"
- Válvula de salida PN5 recta M x M 2"
- Conexión d salida: Tubo acero al carbono DIN2440 de 3" con toma débil calibre 1/8" o Peterson 1/4"
- Armario de poliéster fibra de vidrio autoextingible, dimensiones: 520 x 700 x 230 mm.

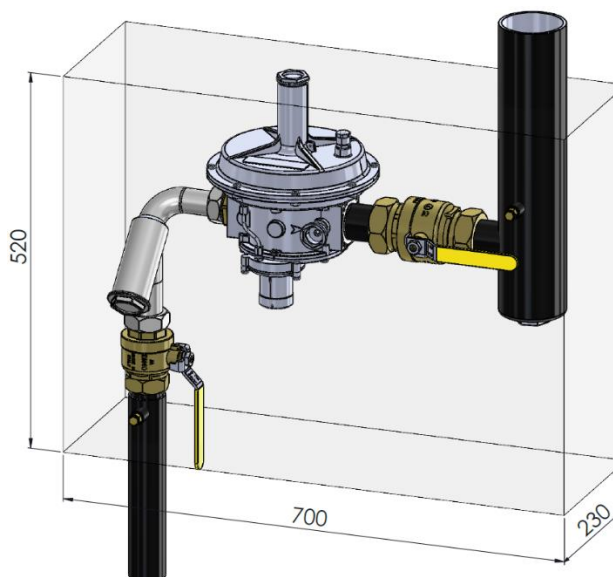

Modelo A-150

Código	Modelo	Válvula Entrada	Salida	P.salida (mbar)	VIS máx. (mbar)	VIS mín (mbar)	VAS (mbar)
ar-15012	A-150	Acero 1 1/2"	Acero 3"	55	125	15	100
ar-15013	A-150	Acero 1 1/2"	Acero 3"	100	250	15	200
ar-15014	A-150	Acero 1 1/2"	Acero 3"	300	450	15	400